

給湯専用

お知らせ 機能

グリーン購入法適合商品

設計上の標準使用期間 **10**年

★ 従来商品からの取り替え、および設置区分については、P.211をご覧ください。

リモコン



写真はGBG-1610D-2です。



台所リモコン
RC-7626M(本体組込)



浴室リモコン/別売品
RC-7606S
0702150
¥13,200(税抜¥12,000)

注意 サーモ付混合栓を使ってお湯を行う場合は、台所(浴室)リモコンでお湯の適温・適量設定したあと水栓側の温度設定を最も高温にしてください。(水栓の種類によっては適温・適量にならない場合があります)「お湯はり」終了後は、必ず水栓側の温度設定を元に戻してください。

〈リモコンコード〉
浴室リモコン
リモコンコードS(2心) 8A 0700075 ¥2,860(税抜¥2,600)

16号給湯タイプ 屋内設置コンロ台形 Q-TEC制御 (水量サーボ)

特監法対象商品

GBG-1610D-2

希望小売価格
¥352,000(税抜¥320,000)

RC-7626M 本体組込

給湯 TG 34.9kW(30,000kcal/h)
LPG 34.9kW(2.50kg/h)

(TGは13Aの値です。12Aは若干小さくなります。)

| 型名 | 給水・給湯接続 | ガス種 | 品コード |
|--------|-----------|---------|---------|
| CL(1型) | R3/4(20A) | LPG | 02B5301 |
| CL(1型) | R3/4(20A) | 12A・13A | 02B5307 |
| L(2型) | R3/4(20A) | LPG | 02B5311 |
| L(2型) | R3/4(20A) | 12A・13A | 02B5317 |

| 型名 | 給水・給湯接続 | ガス種 | 品コード |
|--------|-----------|---------|---------|
| CR(3型) | R3/4(20A) | LPG | 02B5321 |
| CR(3型) | R3/4(20A) | 12A・13A | 02B5327 |
| R(4型) | R3/4(20A) | LPG | 02B5331 |
| R(4型) | R3/4(20A) | 12A・13A | 02B5337 |

必要別売部材
FF-7トップ200型 0703512 ¥22,330(税抜¥20,300)

その他別売部材
FF-7トップ化粧板 0703613 ¥4,510(税抜¥4,100)
取替化粧板 0703510 ¥4,510(税抜¥4,100)

取り替え専用部材
Gトップ用取替アダプタ 後方用 0703509 ¥11,990(税抜¥10,900)
Gトップ用取替アダプタ 側方用 0703508 ¥11,990(税抜¥10,900)
※GBG-130よりの取り替えの場合に使用

Gトップ化粧アダプタ 後方用 0701974 ¥22,110(税抜¥20,100)
Gトップ化粧アダプタ 側方用 0701975 ¥22,110(税抜¥20,100)
※GBG-130よりの取り替えの場合に使用

チャンバ設置の場合の取り替え専用部材
FF-C取替トップセット 100型 0703542 ¥16,610(税抜¥15,100)
FF-C取替トップセット 200型 0703543 ¥16,610(税抜¥15,100)
※既設のGトップチャンバよりの取り替えの場合に使用

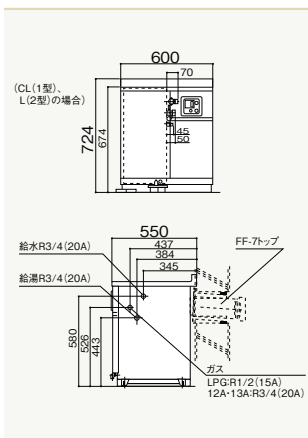

13号給湯タイプ 屋内設置コンロ台形 Q-TEC制御 (水量サーボ)

共用ダクト設置専用

特監法対象商品

GBG-1310D-2

希望小売価格
¥352,000(税抜¥320,000)

RC-7626M 本体組込

給湯 TG 28.5kW(24,500kcal/h)
LPG 28.5kW(2.04kg/h)

(TGは13Aの値です。12Aは若干小さくなります。)

| 型名 | 給水・給湯接続 | ガス種 | 品コード |
|--------|-----------|---------|---------|
| CL(1型) | R3/4(20A) | LPG | 02B5401 |
| CL(1型) | R3/4(20A) | 12A・13A | 02B5407 |
| L(2型) | R3/4(20A) | LPG | 02B5411 |
| L(2型) | R3/4(20A) | 12A・13A | 02B5417 |
| CR(3型) | R3/4(20A) | LPG | 02B5421 |
| CR(3型) | R3/4(20A) | 12A・13A | 02B5427 |
| R(4型) | R3/4(20A) | LPG | 02B5431 |
| R(4型) | R3/4(20A) | 12A・13A | 02B5437 |

必要別売部材
FF-7Dトップ 200型 0701078 ¥27,610(税抜¥25,100)

取り替え専用部材
Gトップ用取替アダプタ 後方用 0703509 ¥11,990(税抜¥10,900)
Gトップ用取替アダプタ 側方用 0703508 ¥11,990(税抜¥10,900)
※GBG-130、131よりの取り替えの場合に使用

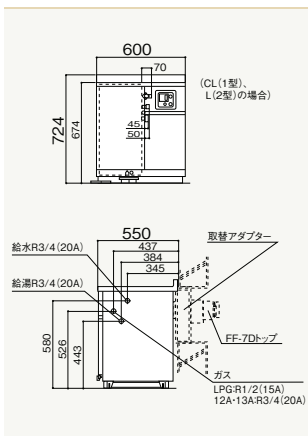

共用ダクト設置

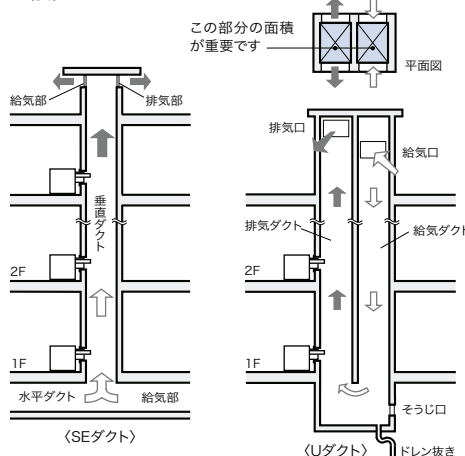

<注意点>

Uダクトの場合、給気ダクトと排気ダクトのバランスが保たれているため、能力アップなどを行う場合は給気ダクト排気ダクトの面積が重要になります。
ダクト設置の場合、基本的に能力アップはできません。

部材など詳しくは [P.195~](#) をご覧ください。

給湯専用

お知らせ Q機能

グリーン購入法適合商品

設計上の標準使用期間 10年

★ 従来商品からの取り替え、および設置区分については、P.211をご覧ください。



写真はGBF-1610D-2です。

リモコン



台所リモコン
RC-7626M(本体組込)



浴室リモコン/別売品
RC-7606S
0702150
¥13,200(税抜¥12,000)

注意 サーモ付混合栓を使ってお湯はりを行う場合は、台所(浴室)リモコンでお湯はりの適温・適量設定したあと水栓側の温度設定を最も高温にしてください。(水栓の種類によっては適温・適量にならない場合があります)「お湯はり」終了後は、必ず水栓側の温度設定を元に戻してください。

〈リモコンコード〉
浴室リモコン
リモコンコードS(2心) 8A 0700075 ¥2,860(税抜¥2,600)

16号給湯タイプ 屋内設置調理台形 Q-TEC制御 (水量サーボ)

特監法対象商品

GBF-1610D-2

希望小売価格
¥341,220(税抜 ¥310,200)

RC-7626M 本体組込

給湯 TG 34.9kW(30,000kcal/h)
LPG 34.9kW(2.50kg/h)

(TGは13Aの値です。12Aは若干小さくなります。)
(幅 325mmタイプ)

| 型名 | 給水・給湯接続 | ガス種 | 品コード |
|-------|-----------|---------|---------|
| C(1型) | R3/4(20A) | LPG | 02B4801 |
| C(1型) | R3/4(20A) | 12A・13A | 02B4807 |
| L(2型) | R3/4(20A) | LPG | 02B4811 |
| L(2型) | R3/4(20A) | 12A・13A | 02B4817 |

| 型名 | 給水・給湯接続 | ガス種 | 品コード |
|-------|-----------|---------|---------|
| R(4型) | R3/4(20A) | LPG | 02B4821 |
| R(4型) | R3/4(20A) | 12A・13A | 02B4827 |

必要別売部品
FF-7トッパ200型 0703512 ¥22,330(税抜¥20,300)

その他別売部品
FF-7トッパ化粧板 0703613 ¥4,510(税抜¥4,100)
取替化粧板 0703510 ¥4,510(税抜¥4,100)

取り替え専用部品
Gトッパ用取替アダプタ 後方用 0703509 ¥11,990(税抜¥10,900)
Gトッパ用取替アダプタ 側方用 0703508 ¥11,990(税抜¥10,900)
Gトッパ化粧アダプタ 後方用 0701974 ¥22,110(税抜¥20,100)
Gトッパ化粧アダプタ 側方用 0701975 ¥22,110(税抜¥20,100)

チャンバ設置の場合の取り替え専用部品
FF-C取替トッパセット 100型 0703542 ¥16,610(税抜¥15,100)
FF-C取替トッパセット 200型 0703543 ¥16,610(税抜¥15,100)
※既設のGトッパチャンバよりの取り替えの場合に使用

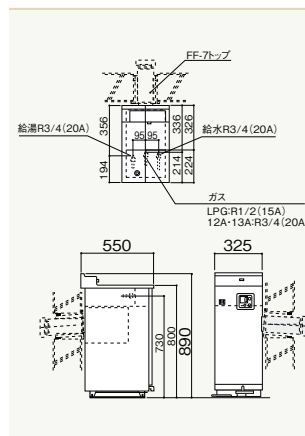

13号給湯タイプ 屋内設置調理台形 Q-TEC制御 (水量サーボ)

共用ダクト設置専用 特監法対象商品

GBF-1310D-2

希望小売価格
¥341,220(税抜 ¥310,200)

RC-7626M 本体組込

給湯 TG 28.5kW(24,500kcal/h)
LPG 28.5kW(2.04kg/h)

(TGは13Aの値です。12Aは若干小さくなります。)
(幅 325mmタイプ)

| 型名 | 給水・給湯接続 | ガス種 | 品コード |
|-------|-----------|---------|---------|
| C(1型) | R3/4(20A) | LPG | 02B5101 |
| C(1型) | R3/4(20A) | 12A・13A | 02B5107 |
| L(2型) | R3/4(20A) | LPG | 02B5111 |
| L(2型) | R3/4(20A) | 12A・13A | 02B5117 |
| R(4型) | R3/4(20A) | LPG | 02B5121 |
| R(4型) | R3/4(20A) | 12A・13A | 02B5127 |

共用ダクト設置についてはP.167を参照して下さい。

必要別売部品
FF-7Dトッパ 200型 0701078 ¥27,610(税抜¥25,100)

取り替え専用部品
Gトッパ用取替アダプタ 後方用 0703509 ¥11,990(税抜¥10,900)
Gトッパ用取替アダプタ 側方用 0703508 ¥11,990(税抜¥10,900)
※GBF-13D、13(N)よりの取り替えの場合に使用

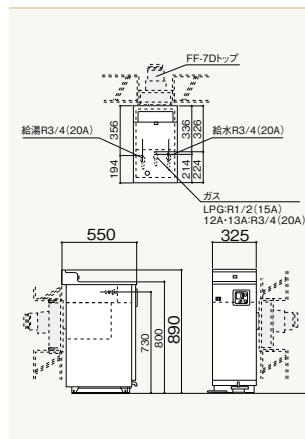

16号給湯タイプ 屋内設置調理台形 Q-TEC制御 (水量サーボ)

特監法対象商品

GBF-1611D-2

希望小売価格
¥338,470(税抜 ¥307,700)

RC-7626M 本体組込

給湯 TG 34.9kW(30,000kcal/h)
LPG 34.9kW(2.50kg/h)

(TGは13Aの値です。12Aは若干小さくなります。)
(幅 350mmタイプ)

| 型名 | 給水・給湯接続 | ガス種 | 品コード |
|-------|-----------|---------|---------|
| C(1型) | R3/4(20A) | LPG | 02B4901 |
| C(1型) | R3/4(20A) | 12A・13A | 02B4907 |
| L(2型) | R3/4(20A) | LPG | 02B4911 |
| L(2型) | R3/4(20A) | 12A・13A | 02B4917 |

| 型名 | 給水・給湯接続 | ガス種 | 品コード |
|-------|-----------|---------|---------|
| R(4型) | R3/4(20A) | LPG | 02B4921 |
| R(4型) | R3/4(20A) | 12A・13A | 02B4927 |

必要別売部品
FF-7トッパ200型 0703512 ¥22,330(税抜¥20,300)

その他別売部品
FF-7トッパ化粧板 0703613 ¥4,510(税抜¥4,100)
取替化粧板 0703510 ¥4,510(税抜¥4,100)

取り替え専用部品
Nトッパ用取替アダプタ 後方用 0703507 ¥11,990(税抜¥10,900)
Nトッパ用取替アダプタ 側方用 0703506 ¥11,990(税抜¥10,900)
※GBF-131よりの取り替えの場合に使用
Gトッパ用取替アダプタ 後方用 0703509 ¥11,990(税抜¥10,900)
Gトッパ用取替アダプタ 側方用 0703508 ¥11,990(税抜¥10,900)
※GBF-100よりの取り替えの場合に使用
Nトッパ化粧アダプタ 後方用 0701976 ¥22,110(税抜¥20,100)
Nトッパ化粧アダプタ 側方用 0701977 ¥22,110(税抜¥20,100)

チャンバ設置の場合の取り替え専用部品
FF-C取替トッパセット 100型 0703542 ¥16,610(税抜¥15,100)
FF-C取替トッパセット 200型 0703543 ¥16,610(税抜¥15,100)
※既設のNトッパチャンバよりの取り替えの場合に使用

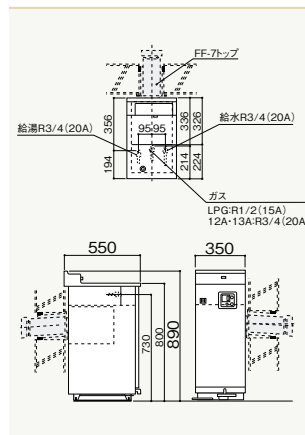

- FFA・FFBなどの屋内設置形の給湯機種の工事は、「ガス消費機器設置監督者」または「液化石油ガス設備士」の監督のもとおこなってください。
- 既設のチャンバ設置よりの取り替えの場合、φ80の排気筒工事が必要です。
- ご購入・お取り替えに際しては、施工条件や水道圧などにより能力または使い勝手等に差が生じる場合があります。くわしくは販売店または弊社までご相談ください。
- ご家庭での使用を前提に設計しておりますので、給湯を連続して60分以上ご使用になりますと、消し忘れ防止のため燃焼をストップします。

部材などくわしくはP.195をご覧ください。

本カタログに記載しております全商品の価格は希望小売価格です。また税込価格(税抜価格)をそれぞれ記しております。